



**БОРОВИЧИ-МЕБЕЛЬ**  
Новгородская обл., г.Боровичи, ул.С.Перовской,32  
тел./факс (81664) 21164, <http://www.bormebel.com>

**Инструкция по сборке НАБОР ДЛЯ ДЕТСКОЙ КОМНАТЫ**

950 (1350) x 2050 x 1800  
(ширина; глубина; высота)



**Ведомость комплектующих**

|    |                             |          |                                       |        |                                 |    |                 |    |                |
|----|-----------------------------|----------|---------------------------------------|--------|---------------------------------|----|-----------------|----|----------------|
| 1  | Ручка-кнопка                | 2        | Винт к ручке                          | 3      | Петля для двери                 | 4  | Заглушка        | 5  | Стабилизатор   |
|    | 5 шт.                       | 5 шт.    | 4 шт.                                 | 50 шт. | 2 шт.                           |    |                 |    |                |
| 6  | Стяжка VB 35, дубель DU 321 | 7        | Стяжка 7x70                           | 8      | Стяжка 7x50, ключ шестигр.      | 9  | Лагодержатель   | 10 | Полкодержатель |
|    | по 10 шт.                   | 20 шт.   | 61 шт.                                | 24 шт. | 4 шт.                           |    |                 |    |                |
| 11 | Винт 6,3x10,5               | 12       | Направляющие ящика роликовые L=350 мм | 13     | Направляющие шариковые L=350 мм |    |                 |    |                |
|    | 12 шт.                      | 3 компл. | 4 шт.<br>1 компл.                     |        |                                 |    |                 |    |                |
| 14 | Шкант 8x30                  | 15       | Нога-опора                            | 16     | Штангодержатель                 | 17 | Наконечник №506 | 18 | Шуруп 3x25     |
|    | 4 шт.                       | 8 шт.    | 2 шт.                                 | 2 шт.  | 4 шт.                           |    |                 |    |                |
| 19 | Саморез 4x16                | 20       | Шуруп 4x30                            | 21     | Труба ø 25x300                  | 22 | Штанга L=875 мм | 23 | Гвоздь         |
|    | 130 шт.                     | 9 шт.    | 1 шт.                                 | 1 шт.  | 20 шт.                          |    |                 |    |                |
| 24 | Заглушка для проводов       |          |                                       |        |                                 |    |                 |    |                |
|    | 1 шт.                       |          |                                       |        |                                 |    |                 |    |                |

**Ведомость деталей**

| № на схеме | Наименование             | Кол-во | № на схеме | Наименование                | Кол-во |
|------------|--------------------------|--------|------------|-----------------------------|--------|
| I          | Щит боковой детской      | 1      | XVI        | Брусok                      | 1      |
| II         | Щит боковой шкафа правый | 1      | XVII       | Настил                      | 12     |
| III        | Щит боковой шкафа левый  | 1      | XVIII      | Щит-крышка тумбы            | 1      |
| IV         | Шкаф боковой тумбы       | 2      | XIX        | Столешница                  | 1      |
| V          | Щит боковой кровати      | 1      | XX         | Стойка для лестницы         | 2      |
| VI         | Щит гориз. нижний шкафа  | 1      | XXI        | Нога металлическая          | 1      |
| VII        | Щит гориз. нижний тумбы  | 1      | XXII       | Фасад-дверь шкафа           | 2      |
| VIII       | Полка для шкафа          | 1      | XXIII      | Фасад ящика                 | 3      |
| IX         | Полка для стола          | 1      | XXIV       | Доска выдвижная             | 1      |
| X          | Задняя стенка тумбы      | 1      | XXV        | Задняя стенка ящика         | 3      |
| XI         | Задняя стенка шкафа      | 1      | XXVI       | Боковая стенка ящика левая  | 3      |
| XII        | Царга задняя кровати     | 1      | XXVII      | Боковая стенка ящика правая | 3      |
| XIII       | Царга передняя кровати   | 1      | XXVIII     | Дно ящика тумбы             | 3      |
| XIV        | Царга под столешницу     | 1      | XXIX       | Ступень                     | 5      |
| XV         | Панель для стола         | 1      |            |                             |        |

Набор универсальный, может собираться как на правую, так и на левую сторону.

**УСЛОВИЯ ГАРАНТИИ.**

Гарантийный срок эксплуатации набора мебели - 18 месяцев со дня продажи.

1. Настоящая гарантия действительна при наличии оригинала квитанции о покупке, содержащей дату покупки:

\* ЗАО "Боровичи-Мебель" оставляет за собой право отказа в гарантийном ремонте, если не будут предоставлены вышеуказанный документ или информация будет не полной или не разборчивой. Гарантия недействительна также, если наименование и артикул на изделии удалён, стёрт, изменён или неразборчив.

2. Настоящая гарантия не распространяется на периодическое обслуживание, ремонт или замену деталей в связи с их естественным износом.

3. Изделие снимается с гарантийного обслуживания в следующих случаях:

- \* наличие механических повреждений;
- \* ущерб в результате несоблюдения потребителем правил эксплуатации;
- \* использования мебели не по назначению;
- \* ущерб в результате умышленных или ошибочных действий потребителя;
- \* ущерб или утеря изделия вследствие обстоятельств непреодолимой силы (стихия, пожар, молния и т.п.), несчастных случаев и т.п.;
- \* ущерб, вызванный попаданием на изделия посторонних предметов, жидкостей;
- \* ущерб в результате внесения изменений в конструкцию изделия;
- \* ущерб в результате транспортировки самовывозом.

4. Настоящая гарантия не ущемляет законных прав потребителя, предоставленных ему действующим законодательством страны и прав потребителя по отношению к дилеру, возникающих из заключённого между ними договора купли-продажи.

5. Сохранность и долговечность мебели в значительной мере зависит от правильного использования и ухода за ней.

# Схема сборки тумбы из набора

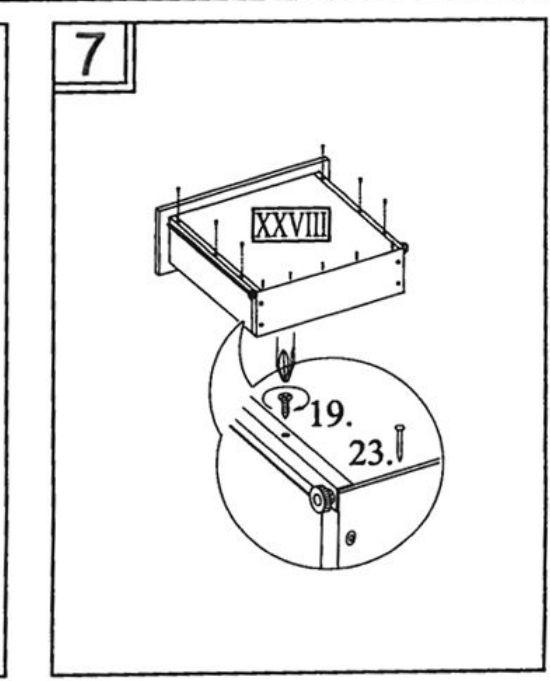
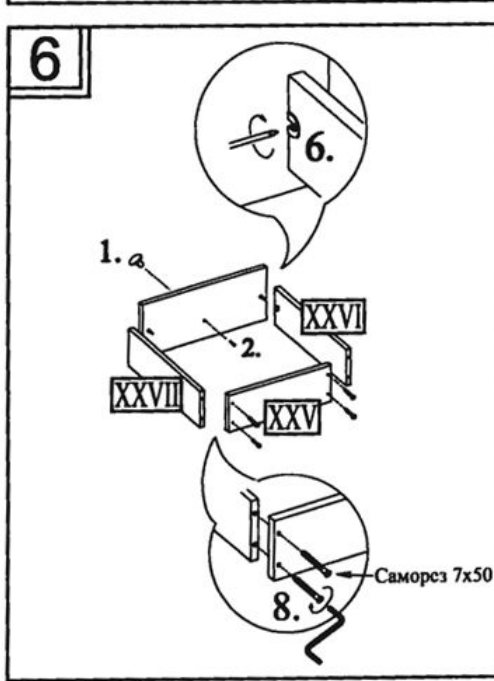
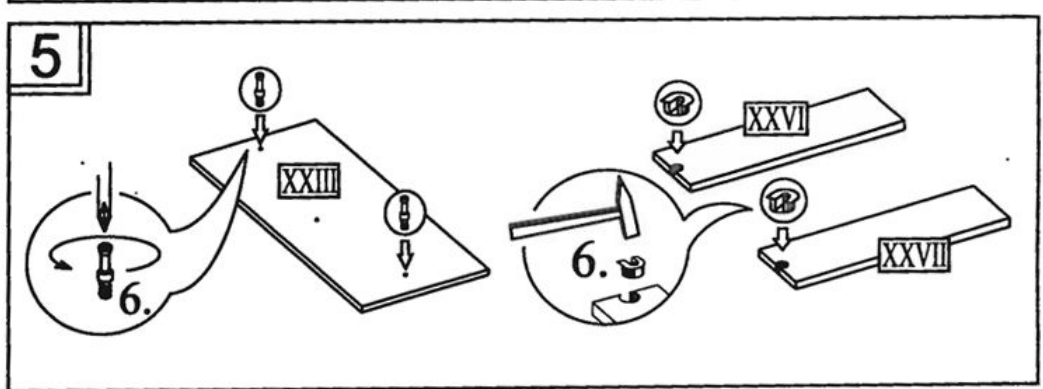
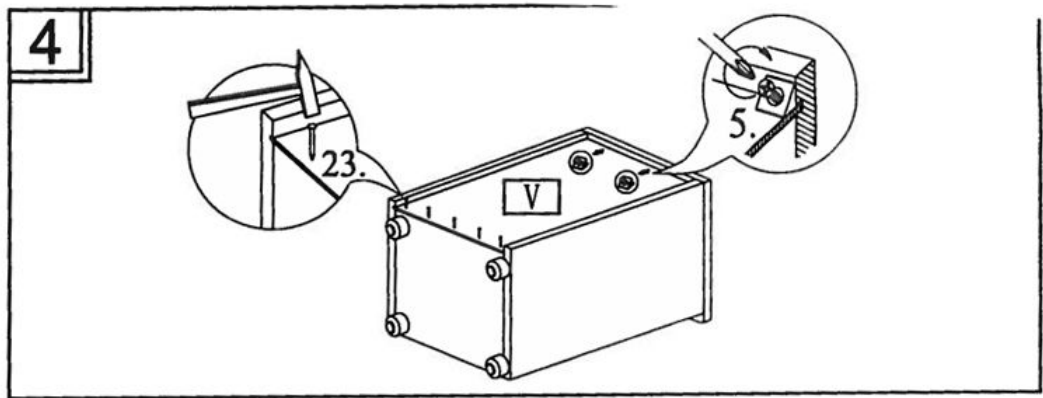
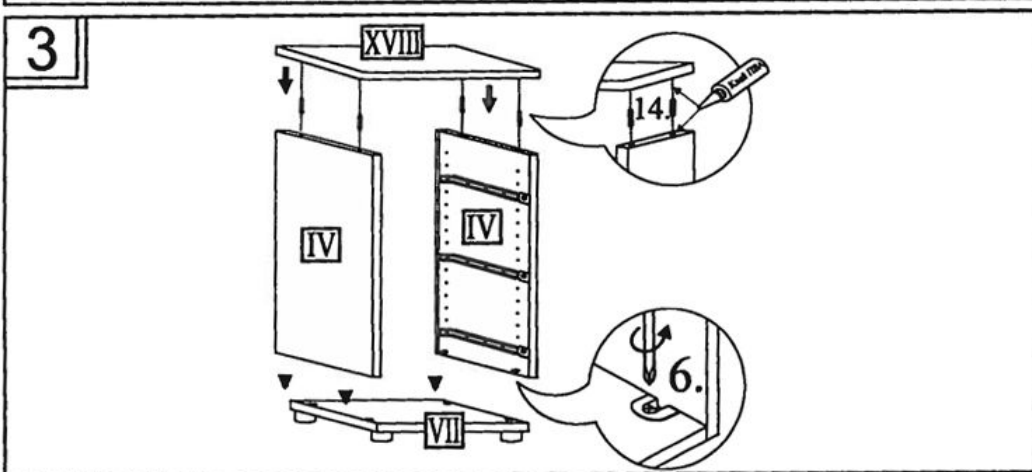
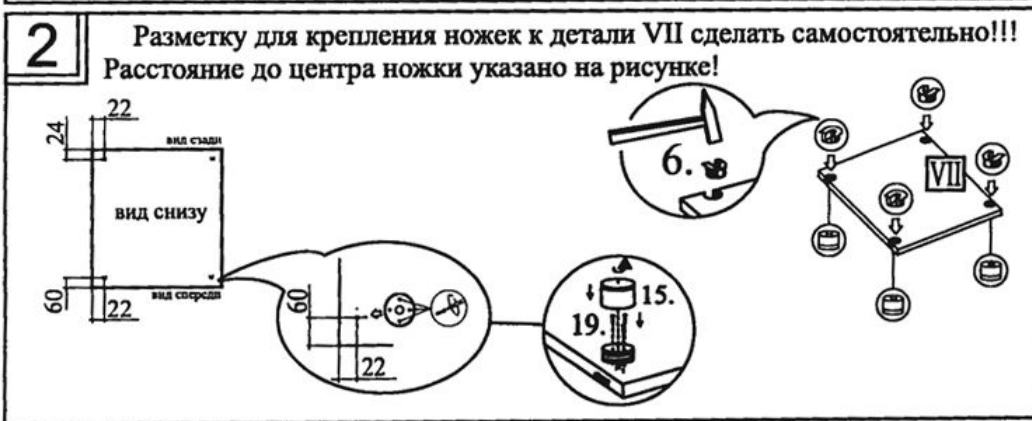
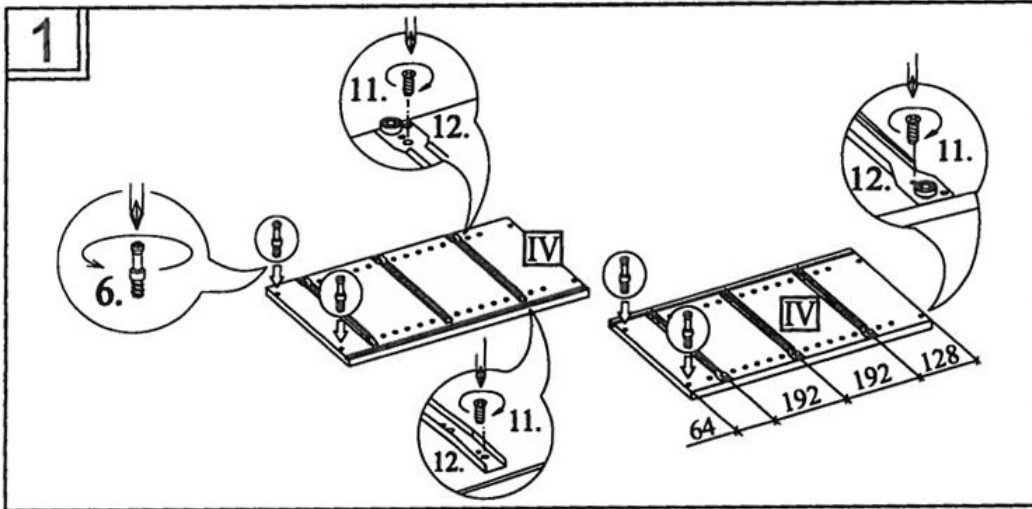

# Схема сборки шкафа из набора

**1** Разметку для крепления ножек к детали VI сделать самостоятельно!!!  
Расстояние до центра ножки указано на рисунке!

**2**

**3**

**4**

**5** Прикручиваем стойки лестницы (дет. XX) с учетом расположения набора (правос, левос).

1. Винт крепления и регулировки двери по высоте (вверх-вниз).  
2. Винт крепления и регулировки двери по глубине (вперед-назад).  
3. Винт регулировки двери по ширине (вправо-влево).

# Схема сборки набора для детской комнаты

**1** Прикручиваем ногу металлич. (дет. XXX) и доску выдвижную (дет. XXIV) с учетом расположения набора (правос, левос). Передняя часть доски выдвижной должна быть на одном уровне с передней частью столешницы.

2

Собираем детали корпуса с учетом расположения набора (правое, левое).

Задняя стенка собранного шкафа

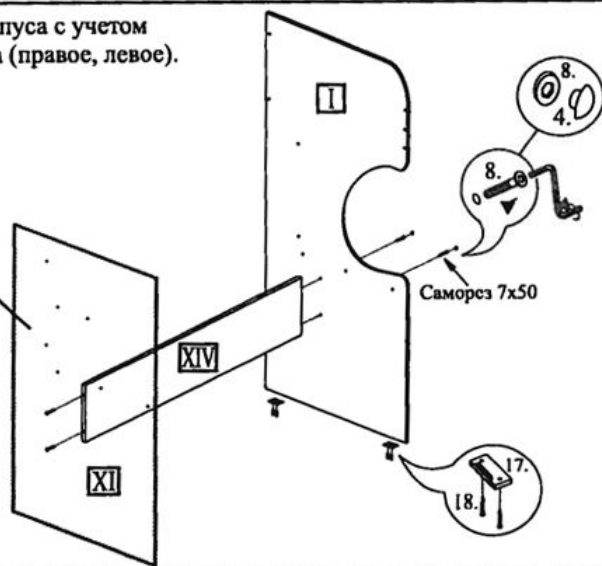

Саморез 7x50

3

Задняя стенка собранного шкафа

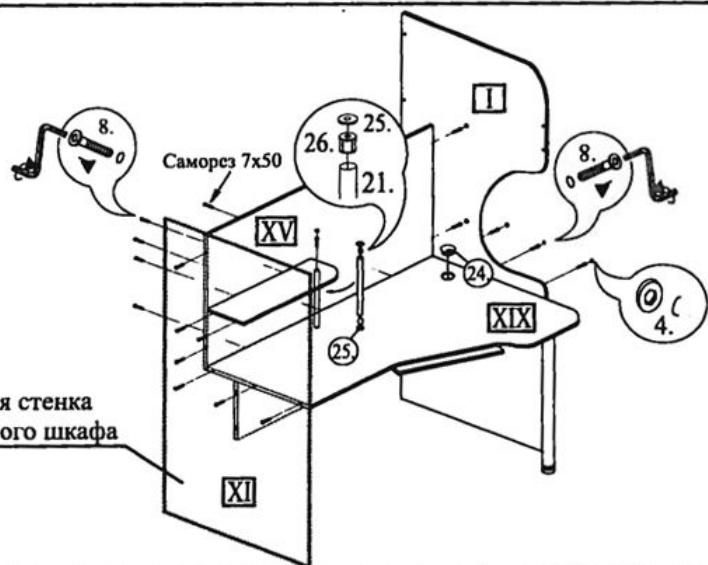

Саморез 7x50

4

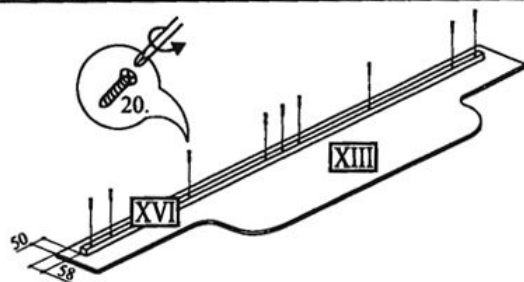

5

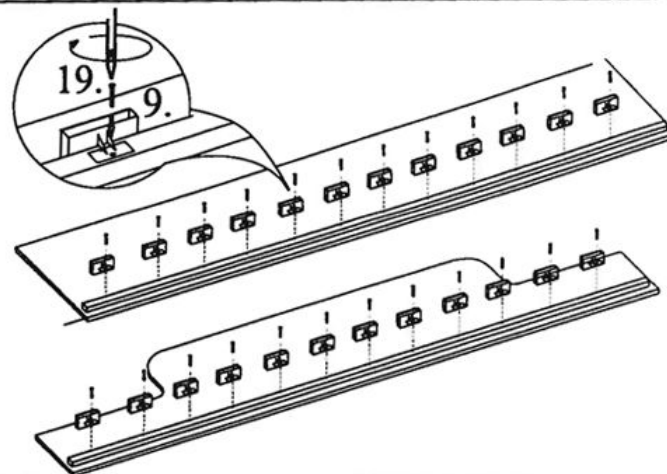

6

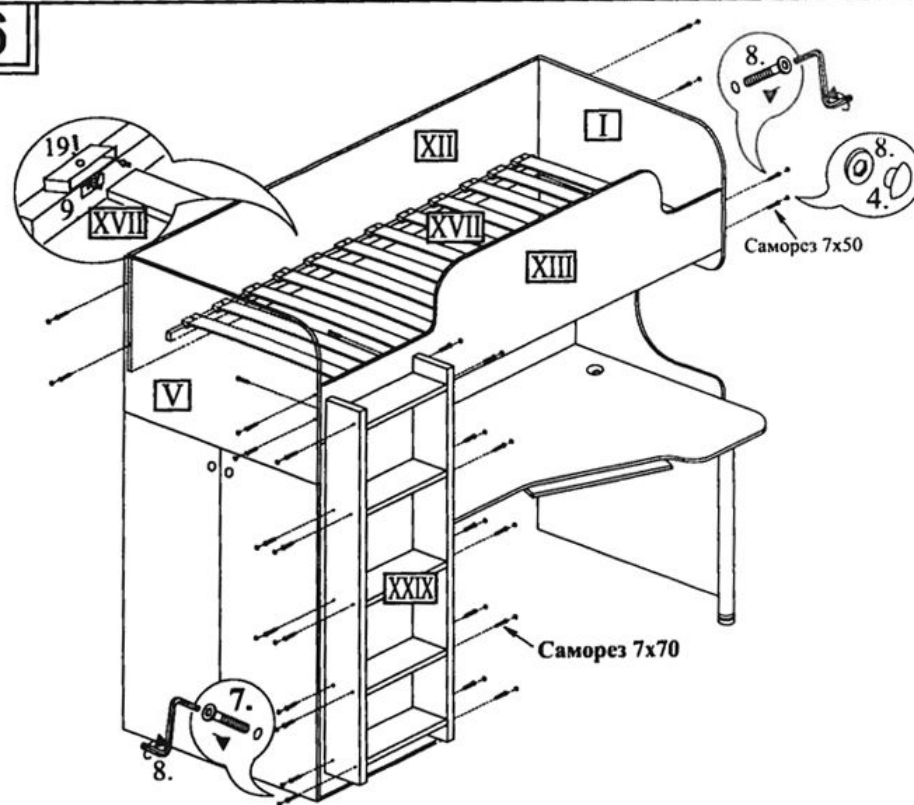

Саморез 7x50

Саморез 7x70

1. К щитам боковым (дет. I, V) прикрутить царгу переднюю (дет. XIII) и царгу заднюю (дет. XII)
2. Закрепить собранную лестницу к царге передней стяжками (поз. 8).
3. Вставить настил (дет. XVII) в латодержатели (поз. 9) и закрепить саморезами 4x16.